

Buku Saku

Praktikum Semester 1



Laboratorium Fisika Dasar
Fakultas MIPA ITB

Daftar Isi

- 1 Apa yang harus dilakukan sebelum datang ke LFD.....hal 2
- 2 Apa yang harus dibawa pada saat datang ke LFD.....hal 4
- 3 Jadwal, arti kode jadwal, teknis, rincian modul, sebaran ruangan, kriteria penilaian.....hal 6
- 4 Denah, petunjuk, dan lalu lintas di LFD.....hal 19
- 5 Prosedur berada di LFD.....hal 22
- 6 Sanksi-sanksi hal 32
- 7 Saluran air kotor, sebaran wastafel, dan sirkulasi udara.....hal 34
- 8 Lampiran-Lampiran.....hal 41





1 Sebelum Datang Ke LFD



- 1** Berada dalam kondisi **sehat**, bila tidak **urungkan niat untuk berangkat**, beristirahat di rumah, dan periksakan diri ke dokter disekitar anda.
- 2** Gunakan **masker** bila sedang dalam kondisi tidak sehat.
- 3** Hindari penggunaan **asesoris** yang berlebihan terutama dari bahan logam.
- 4** Rencanakan kedatangan anda, bagi pengguna **transportasi umum** selalu terapkan protokol kesehatan dengan baik.



2 Perlengkapan yang Harus Dibawa



Jangan Lupa

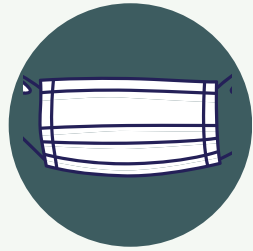

Masker dan Cadangan Masker (bagi yang dalam kondisi kurang sehat)



Alat Tulis dan Alat Hitung



Hand Sanitizer



Alat Ibadah Sendiri



Jas Laboratorium



Nametag



***Aturan Pembuatan Nametag :** lfd.itb.ac.id → Seputar Praktikum → Aturan dan Alur Kerja Praktikan → Penting : Aturan Praktikum Bagi Praktikan

Sesi Pagi

08:00–11:00

Sesi Siang

13:00–16:00



Jadwal Praktikum



Rincian Jadwal Praktikum

JADWAL REGULER (Periode September - November 2024)

KELOMPOK I :	Pengenalan Praktikum (Daring) 23/09 - 27/09	Praktikum ke-1 30/09 - 04/10	Praktikum ke-2 14/10 - 18/10	Praktikum ke-3 28/10 - 01/11	Praktikum ke-4 11/11 - 15/11
KELOMPOK II :	Pengenalan Praktikum (Daring) 23/09 - 27/09	Praktikum ke-1 07/10 - 11/10	Praktikum ke-2 21/10 - 25/10	Praktikum ke-3 04/11 - 08/11	Praktikum ke-4 18/11 - 22/11

JADWAL PRAKTIKUM SUSULAN

05 Desember 2024 (*Tentatif*)

Keterangan:

1. Daftar Peserta, Regu, Sesi, dan modul yang didapat akan diumumkan pada website LFD.
 2. Minggu ke-4 : Diisi dengan pengenalan tentang Praktikum Laboratorium Fisika Dasar secara daring, diantaranya teknis pratikum, cara pembuatan nametag praktikum, dll
 3. Minggu ke-5 s.d. ke-12 merupakan Praktikum Laboratorium Fisika Dasar sesuai dengan jadwal dan modul masing-masing praktikan.
 4. Minggu ke-14 merupakan pelaksanaan praktikum susulan (*tentatif*).
 5. **Tidak ada sistem pendaftaran untuk menjadi peserta praktikum Fisika Dasar.** Seluruh mahasiswa ITB angkatan 2024 sudah terdaftar menjadi peserta praktikum Fisika Dasar, kecuali FSRD, SBM dan SAPPK.
 6. Selalu perhatikan pengumuman yang terdapat pada web lfd (lfd.itb.ac.id) atau *OA LINE LFD (@god0644g)*
 7. P1 = sesi pagi minggu 1, P2 = sesi siang minggu 1, P3 = sesi pagi minggu 2, P4 = sesi siang minggu 2
- Note: = - Bagi yang namanya belum terdaftar bisa menghubungi bagian administrasi Lab. Fisika Dasar atau kirim email.
- Bagi yang merasa belum jelas atau paham bisa dipersilahkan datang ke bagian administrasi Lab. Fisika Dasar Labtek 1A lantai 3 atau mengirimkan email.
- email : lfd@office.itb.ac.id (Chat teams atau Email)*

Rincian Jadwal Pengenalan Praktikum (Online/Daring)

No	Hari	Kode Sesi	Fakultas	NIM			Jumlah Peserta	Waktu	Tanggal Pengenalan Praktikum	
1	Senin	111	P1	FMIPA-G	16024001	-	16024268	261	13.00 - 16.00	23/09/2024 (Daring)
		121	P2	FTI	16724001	-	16724325	260	08.00 - 11.00	
		112	P3	FMIPA-G	16024269	-	16024464	260	08.00-11.00	
				FTTM-C	16424001	-	16424339			
		122	P4	FTTM-C	16424342	-	16424480	255	13.00-16.00	
				FTI	16724326	-	16724630			
2	Selasa	211	P1	FTTM-G	16424002	-	16424341	248	08.00-11.00	24/09/2024 (Daring)
		221	P2	FITB-G	16324001	-	16324303	263	13.00-16.00	
		212	P3	SITHS-G & C	16124001	-	16124163	250	08.00-11.00	
				FTTM-G	16424343	-	16424478			
		222	P4	SF-G	16224001	-	16224217	264	13.00-16.00	
				FITB-G	16324305	-	16324444			
3	Rabu	311	P1	SITHR-J	19824001	-	19824250	237	08.00-11.00	25/09/2024 (Daring)
		321	P2							
		312	P3	FTSL	16624001	-	16624282	248	08.00-11.00	
		322	P4	FTSL	16624283	-	16624500	246	13.00-16.00	
				FITB-C	16324004	-	16324447			
				FTI-Int	FTI-Int					
FTSL-Int	FTSL-Int									
4	Kamis	411	P1	STEI-K	19624001	-	19624215	215	08.00-11.00	26/09/2024 (Daring)
		421	P2							
		412	P3	STEI-R	16524001	-	16524246	215	08.00-11.00	
		422	P4	STEI-R	16524247	-	16524294	215	13.00-16.00	
				STEI-K	19624216	-	19624297			
				FTI-C	16724006	-	16724612			
FTMD-Int	FTMD-Int									
5	Jum'at	511	P1							27/09/2024 (Daring)
		521	P2							
		512	P3	FTMD-G	16924001	-	16924405	267	08.00-11.00	
		522	P4							

Rincian Jadwal Praktikum (Luring)

SESI	KEL	SENIN	SELASA	RABU	KAMIS	JUMAT
PAGI JAM : 08.00-11.00	I	30/09,14/10,28/10,11/11	01/10,15/10,29/10,12/11	02/10,16/10,30/10,13/11	03/10,17/10,31/10,14/11	04/10,18/10,01/11,15/11
		16024001 - 16024268 KODE:111 Jml Real : 261 P1 (FMIPA)	16424002 - 16424341 KODE: 211 Jml Real : 248 P1 (FTTM-G)	19824001 - 19824250 KODE: 311 Jml Real : 237 P1 (SITHR-J)	19624001 - 19624215 KODE: 411 Jml Real : 215 P1 (STEI-K)	Cadangan Jadwal - Cadangan Jadwal - KODE: 511 Jml Real : P1
	II	07/10,21/10,04/11,18/11	08/10,22/10,05/11,19/11	09/10,23/10,06/11,20/11	10/10,24/10,07/11,21/11	11/10,25/10,08/11,22/11
		16024269 - 16024464 16424001 - 16424339 KODE:112 Jml Real : 260 P3 (FMIPA + FTTM-C)	16124001 - 16124163 16424343 - 16424478 KODE: 212 Jml Real : 250 P3 (SITHS-G & C + FTTM-G)	16624001 - 16624282 KODE: 312 Jml Real : 248 P3 (FTSL)	16524001 - 16524246 KODE: 412 Jml Real : 215 P3 (STEI-R)	16924001 - 16924405 KODE: 512 Jml Real : 267 P3 (FTMD-G)
SIANG JAM : 13.00-16.00	I	30/09,14/10,28/10,11/11	01/10,15/10,29/10,12/11	02/10,16/10,30/10,13/11	03/10,17/10,31/10,14/11	
		16724001 - 16724325 KODE: 121 Jml Real : 260 P2 (FTI)	16324001 - 16324303 KODE: 221 Jml Real : 263 P2 (FITB-G)	Cadangan Jadwal - Cadangan Jadwal - KODE: 321 Jml Real : P2	- - KODE: 421 Jml Real : P2	- - KODE: 521 Jml Real : P2
	II	07/10,21/10,04/11,18/11	08/10,22/10,05/11,19/11	09/10,23/10,06/11,20/11	10/10,24/10,07/11,21/11	
		16424342 - 16424480 16724326 - 16724630 KODE: 122 Jml Real : 255 P4 (FTTM-C + FTI)	16224001 - 16224217 16324305 - 16324444 KODE: 222 Jml Real : 264 P4 (SF-G + FITB-G)	16624283 - 16624500 16324004 - 16324447 Terdapat Kelas FTI, FTSL Internasional : 32 KODE: 322 Jml Real : 246 P4 (FTSL + FITB-C + FTI-int + FTSL-int)	16524247 - 16524294 19624216 - 19624297 16724006 - 16724612 Terdapat Kelas FTMD Internasional : 62 KODE: 422 Jml Real : 215 P4 (STEI-R + STEI-K + FTI-C + FTMD INT)	- - KODE: 522 Jml Real : P4



Arti Kode Jadwal Praktikum



Penjabaran Arti Kode Jadwal Praktikum

Kode Hari		Kode Sesi		Kelompok	
Senin	= 1	Pagi	= 1	Kelompok 1	= 1
Selasa	= 2	Siang	= 2	Kelompok 2	= 2
Rabu	= 3	Sore	= 3		
Kamis	= 4				
Jum'at	= 5				

Contoh :

Kode jadwal **122** artinya **praktikum pada hari Senin Sesi Siang Kelompok 2.**

15 Menit

Pengumpulan Tugas
Pendahuluan (TP)
dan Tes Awal (TA)

90 Menit

Pengambilan
dan Pengolahan
Data

75 Menit

Pembuatan
Laporan



Teknis Praktikum



Total Waktu Praktikum:
180 menit

12

Rincian Sebaran Ruang Modul 01 Di Gedung Labtex 1A Lantai 3 (Praktikum Pertama) "Dasar Pengukuran dan Ketidakpastian"

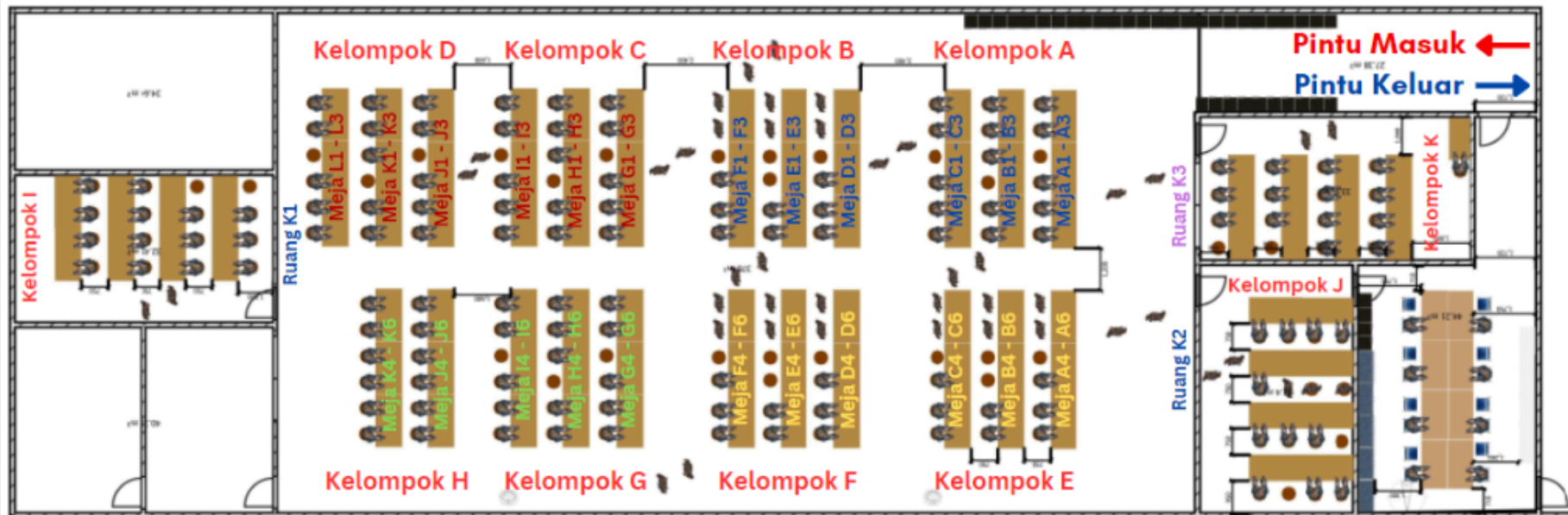

Daftar Kelompok Modul 01 Dasar Pengukuran dan Ketidakpastian :

1. Modul 01 Kelompok **A** dan **B** (Meja A1-A3, B1-B3, C1-C3 dan Meja D1-D3, E1-E3, F1-F3)
2. Modul 01 Kelompok **C** dan **D** (Meja G1-G3, H1-H3, I1-I3 dan Meja J1-J3, K1-K3, L1-L3)
3. Modul 01 Kelompok **E** dan **F** (Meja A4-A6, B4-B6, B4-B6 dan Meja D4-D6, E4-E6, F4-F6)
4. Modul 01 Kelompok **G** dan **H** (Meja G4-G6, H4-H6, I4-I6 dan Meja J4-J6, K4-K6)
5. Modul 01 Kelompok **I** (Ruang K1)
6. Modul 01 Kelompok **J** (Ruang K2)
7. Modul 01 Kelompok **K** (Ruang K3)

*Modul Praktikum : lfd.itb.ac.id ---> Modul ---> Modul Praktikum (Practicum Module)

Rincian Sebaran Ruangan Modul 01 Di Gedung C Lantai 1 (Praktikum Pertama) "Dasar Pengukuran dan Ketidakpastian"

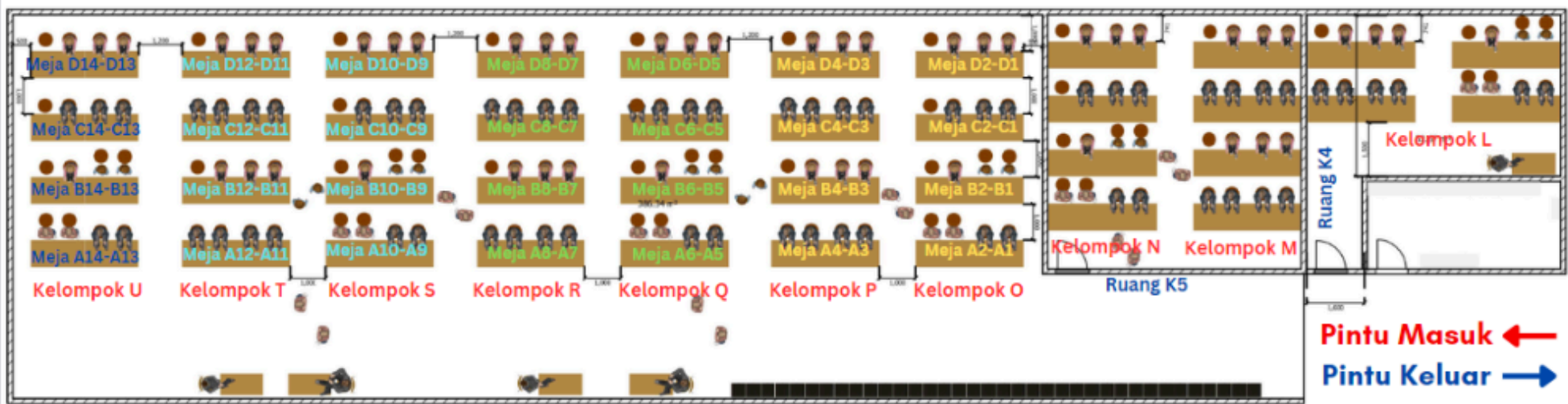

Daftar Kelompok Modul 01 Dasar Pengukuran dan Ketidakpastian :

1. Modul 01 Kelompok L (Ruang K4)
2. Modul 01 Kelompok M dan N (Ruang K5)
3. Modul 01 Kelompok O dan P (Meja A1-A4, B1-B4, C1-C4 dan D1-D4)
4. Modul 01 Kelompok Q dan R (Meja A5-A8, B5-B8, C5-C8 dan D5-D8)
5. Modul 01 Kelompok S dan T (Meja A9-A12, B9-B12, C9-C12 dan D9-D12)
6. Modul 01 Kelompok U (Meja A13-A14, B13-B14, C13-C14 dan D13-D14)

*Modul Praktikum : lfd.itb.ac.id ---> Modul ---> Modul Praktikum (Practicum Module)

Rincian Modul dan Sebaran Ruang Modul 3, 5, 7, 9, 11, 13, dan 16 di Gedung Labtex 1A Lantai 3

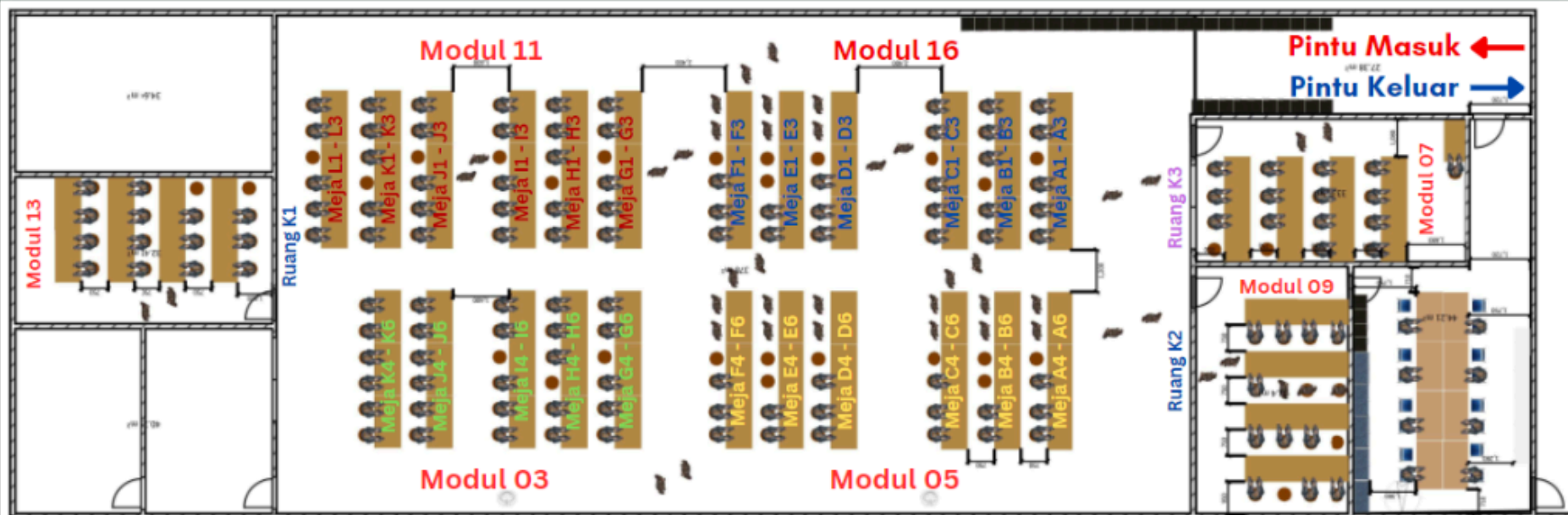

Daftar Nama Modul :

1. Modul 03 Bandul Matematis (Meja G4-G6, H4-H6, I4-I6 dan Meja J4-J6, K4-K6)
2. Modul 05 Momen Inersia (Meja A4-A6, B4-B6, C4-C6 dan Meja D4-D6, E4-E6, F4-F6)
3. Modul 07 Modulus Puntir (Ruang K3)
4. Modul 09 Dinamika, Usaha dan Energi (Ruang K2)
5. Modul 11 Gelombang Berdiri pada Tali (Meja G1-G3, H1-H3, I1-I3 dan Meja J1-J3, K1-K3, L1-L3)
6. Modul 13 Momentum dan Tumbukan (Ruang K1)
7. Modul 16 Momentum dan Tumbukan 2 (Meja A1-A3 dan F1-F3)

*Modul Praktikum : lfd.itb.ac.id ---> Modul ---> Modul Praktikum (Practicum Module)

Rincian Modul dan Sebaran Ruang Modul 2, 8, 10, 12, 14, dan 15 di Gedung C Lantai 1

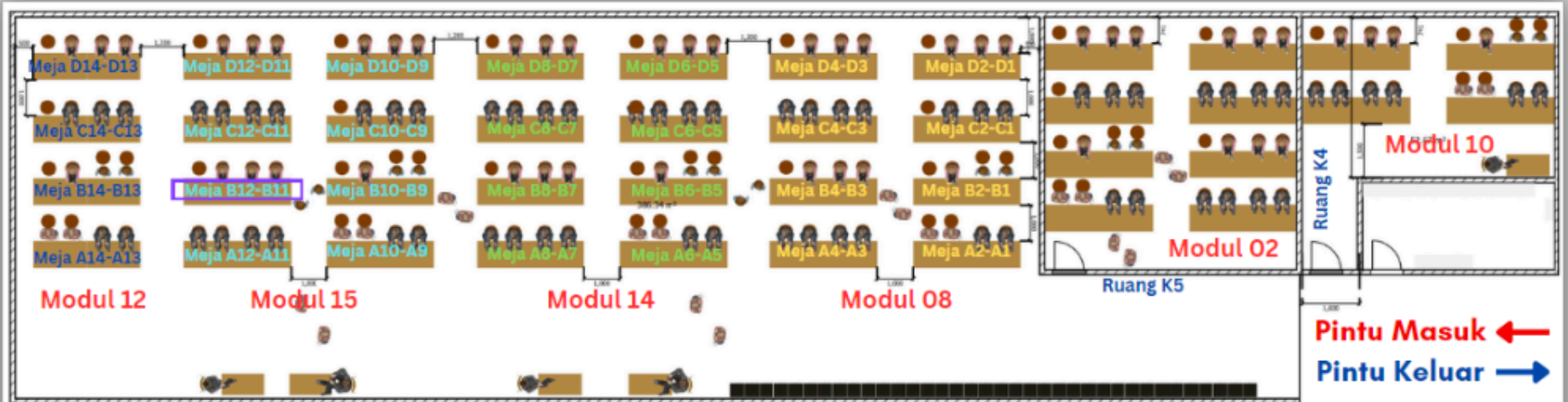

Daftar Nama Modul :

1. Modul 02 Osilasi Harmonik Sederhana (Osilasi Pegas) (Ruang K5)
2. Modul 08 Pesawat Atwood (Meja A1-A4, B1-B4, C1-C4 dan D1-D4)
3. Modul 10 Resonansi Gelombang Bunyi (Ruang K4)
4. Modul 12 Gerak Menggelinding Pada Bidang Miring (Meja A13-A14, B13-B14, C13-C14 dan D13-D14)
5. Modul 14 Usaha dan Energi 2 (Meja A5-A8, B5-B8, C5-C8 dan D5-D8)
6. Modul 15 Gelombang Berdiri Pada Tali 2 (Meja A9-A12, B9-B12, C9-C12 dan D9-D12)

*Modul Praktikum : lfd.itb.ac.id ---> Modul ---> Modul Praktikum (Practicum Module)



Kriteria Penilaian



Kriteria Penilaian Praktikum

Kriteria	Nilai Maksimal
Tugas Pendahuluan (TP)	20
Tes Awal (TA)	15
Aktivitas (Akt)	25
Laporan	40
Total	100



7 Petunjuk Lalu Lintas dan Lokasi Ruangan

Lalu Lintas Pergerakan Pada Keadaan Darurat Gedung Labtex 1A Lantai 3

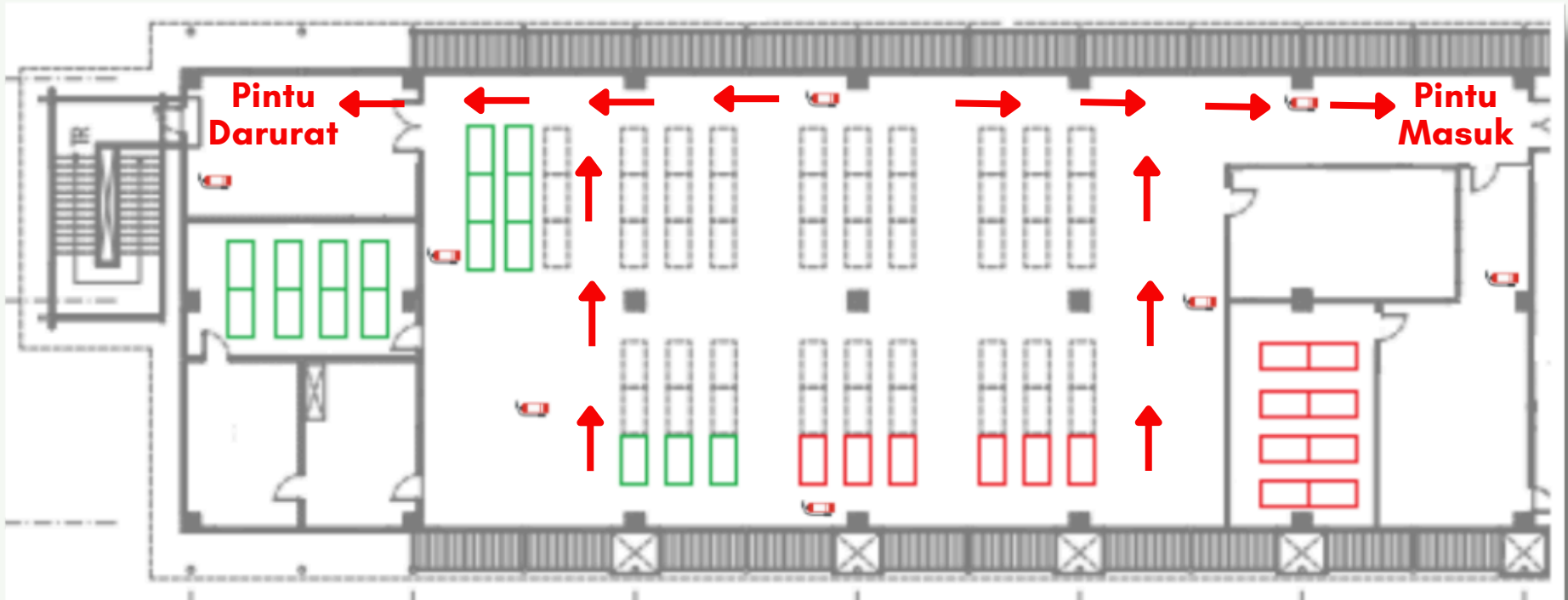

Lalu Lintas Pergerakan Pada Keadaan Darurat Gedung C Lantai 1

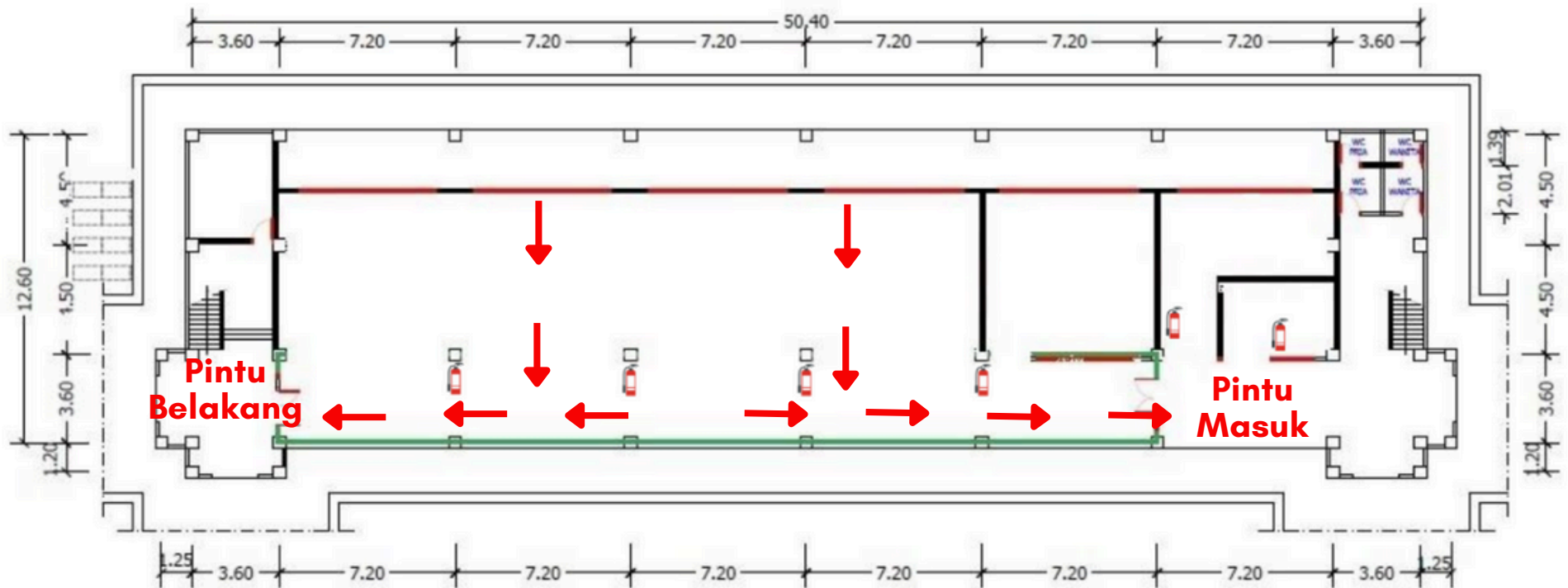



8 Prosedur Berada di LFD





- 1** Datang 30 menit lebih awal menuju kelokasi praktikum masing-masing agar tidak terjadi penumpukan dan menghindari sanksi keterlambatan.
- 2** Menggunakan jas laboratorium dan sepatu tertutup.
- 3** Berbaris sesuai dengan tanda antrian yang sudah disediakan.
- 4** Mencuci tangan dengan Hand Sanitizer yang telah disediakan.
- 5** Melakukan presensi dengan menggunakan nametag yang dibuat sendiri.
- 6** Mengecek identitas diri yang muncul pada layar presensi.
- 7** Menyimpan tas pada loker tas yang sudah disediakan pada masing-masing gedung.
- 8** Praktikan akan diarahkan menuju ruangan/meja modul masing-masing.

Saat Berada di Lab

Untuk Praktikan

- 1 Tidak banyak berkomunikasi bila tidak diperlukan.
- 2 Gunakan alat tulis dan alat hitung pribadi.
- 3 Penggunaan peralatan yang digunakan secara bersama akan diatur oleh asisten agar tidak terjadi kerumunan seperti timbangan, barometer, dll.
- 4 Ingat-ingat letak dan posisi peralatan sebelum digunakan.
- 5 Melakukan praktikum seperti pengambilan data modul dll.
- 6 Set alat praktikum sudah disediakan lengkap diatas meja masing-masing.
- 7 Satu modul terdiri dari empat set alat.
- 8 Satu set alat digunakan maksimal oleh tiga orang.

- 1** Rapikan kembali peralatan yang telah digunakan seperti semula di masing-masing meja.
- 2** Rapikan dan cek barang pribadi jangan sampai ada yang tertinggal.
- 3** Mengambil tas pada loker tas, kunci tidak boleh hilang (area terpantau CCTV)
- 4** Proses praktikan keluar akan diatur sehingga tidak terjadi antrian/kerumunan.
- 5** Membersihkan tangan dengan hand sanitizer yang tersedia.
- 6** Membuka jas laboratorium setelah berada diluar laboratorium.

Kordas, Asbor, dan Asisten



Saat Masuk

Untuk Kordas, Asbor, & Asisten

- 1** Datang 30 menit sebelum praktikum dimulai.
- 2** Menggunakan jas laboratorium dan sepatu tertutup.
- 3** Mencuci tangan dengan Hand Sanitizer yang telah disediakan.
- 4** Menuju ke ruang asisten di Labtex 1A Lantai 3 untuk melakukan briefing awal.
- 5** Asisten melaporkan diri kepada kordas.
- 6** Asbor mengambil lembar kendali alat dari laboran.

- 1** Menyimpan tas pada loker tas dan melakukan presensi.
- 2** Kordas dan asbor membagi tugas jaga dan asisten menuju lokasi modul.
- 3** Kordas atau asbor mengarahkan lokasi modul praktikum dan asisten berdiri dipintu modul untuk menyambut praktikan.
- 4** Mengingatkan praktikan untuk melakukan presensi.
- 5** Membantu dalam mengawasi keberjalanan praktikum bekerjasama dengan laboran (kordas dan asbor).
- 6** Mengatur penggunaan alat yang dipakai bersama seperti timbangan dll (asisten).

Saat Berada di Lab

Untuk Kordas, Asbor, & Asisten

- 7** Asisten memberikan tes awal terkait modul (15 menit).
- 8** Asisten membantu dan mengawasi proses pengambilan dan pengolahan data (90 menit).
- 9** Asisten mengawasi proses penulisan laporan praktikum (75 menit).
- 10** Asisten mengarahkan praktikan untuk membersihkan dan membereskan setiap alat yang digunakan untuk disimpan pada tempat semula.
- 11** Melakukan evaluasi, tempat disesuaikan dengan lokasi gedung (kordas, asbor, dan asisten).
- 12** Membantu mengatur lalu lintas keluar praktikan.
- 13** Menyimpan berkas jurnal, TP, dan TA ke lemari ruang asisten di Labtex 1A lantai 3 (asisten)

Saat Keluar

Untuk Kordas,
Asbor, &
Asisten

- 1 Mengecek barang pribadi jangan sampai ada yang tertinggal.
- 2 Mengambil tas pada loker tas.
- 3 Membersihkan tangan dengan hand sanitizer yang tersedia.
- 4 Membuka jas laboratorium setelah berada diluar laboratorium.

Sanksi 1

- 10 point

Sanksi 2

-25 point

Sanksi 3

Nilai Akhir = 0



Sanksi- Sanksi



* **Sanksi Khusus** adalah sanksi yang menyebabkan nilai item tertentu menjadi nol atau lainnya.

- 1 Sanksi 1** = tidak membawa nametag, data QR Code tidak sesuai, tidak melakukan presensi, keterlambatan kurang dari atau sama dengan 20 menit, tidak diperbolehkan menggunakan spreadsheet/Microsoft Excel untuk pengolahan data, dan lain-lain.
- 2 Sanksi 2** = keterlambatan 21 - 30 menit dan lain-lain.
- 3 Sanksi 3** = keterlambatan lebih dari 30 menit, ketidakhadiran akibat kelalaian praktikan (lupa, ketiduran, dll), tidak menggunakan jas laboratorium, tidak mengumpulkan TP, dan lain-lain.
- 4 Sanksi khusus** = bila memberi atau menerima suatu item tugas, membuat dan menyebarkan atau menerima spreadsheet Microsoft Excel untuk pengolahan data maka praktikan tersebut akan diberikan nilai nol untuk item tersebut, dan lain-lain.



Saluran air kotor, sebaran wastafel, dan sirkulasi udara

Saluran Air Kotor

Himbauan bagi pengguna fasilitas:

- 1 Jangan menggunakan toilet yang tidak memiliki penutup kloset dan sistem flush.
- 2 Jangan menggunakan toilet yang tidak terhubung dengan saluran exhaust langsung.
- 3 Lakukan flush dengan penutup kloset dalam kondisi tertutup.

Tabel Saluran Air Kotor

No	Toilet	Lokasi Gedung	Lantai	Ventilasi terhubung dengan ruang terbuka (Ada/tidak)	Penutup kloset (Ada/tidak)	Sistem penggelontoran kotoran (flush) (Ada/tidak)	Sistem pembasuhan	Keterangan
1	Laki-laki	Labtex 1A	3	Tidak	Tidak	Tidak	Gayung	Bagian Depan
2	Laki-Laki	Labtex 1A	3	Tidak	Ada	Ada	Penyemprot Tangan	Bagian Depan
3	Perempuan	Labtex 1A	3	Tidak	Tidak	Tidak	Gayung	Bagian Depan
4	Perempuan	Labtex 1A	3	Tidak	Ada	Ada	Penyemprot Tangan	Bagian Depan
5	Laki-laki	Gedung C	1	Ada	Tidak	Tidak	Gayung	Bagian Depan
6	Perempuan	Gedung C	1	Ada	Tidak	Tidak	Gayung	Bagian Depan

Persebaran Washtafel dan Sabun Cuci Tangan

No	Nama Ruang	Lokasi Gedung	Lantai	Washtafel (Ada/tidak)	Sabun Cuci Tangan (Ada/tidak)	Keterangan
1	Toilet Laki-laki	Labtex 1A	3	Ada	Ada	Bagian Depan
2	Toilet Perempuan	Labtex 1A	3	Ada	Ada	Bagian Depan
3	Ruang Utama Praktikum	Labtex 1A	3	Ada	Ada	Sisi Kiri 2 Buah
5	Toilet Laki-laki	Gedung C	1	Ada	Ada	Bagian Depan
6	Toilet Perempuan	Gedung C	1	Ada	Ada	Bagian Depan
7	Lobby Bagian Depan	Gedung C	1	Ada	Ada	2 Buah

Sirkulasi Udara

Kategori ruangan di Laboratorium Fisika Dasar FMIPA ITB:

A = Mempunyai sirkulasi udara yang baik diantaranya jendela yang besar mengarah keluar ruangan dan/atau memiliki Exhaust Fan.

B = Mempunyai sirkulasi udara kurang baik, memiliki jendela ukuran kecil dan/atau memiliki Exhaust Fan.

C = Tidak memiliki jendela/ruangan tertutup.

Setiap ruangan yang akan dipergunakan untuk praktikum sudah dilengkapi dengan AC.

Sirkulasi Udara Gedung Labtex 1A Lantai 3

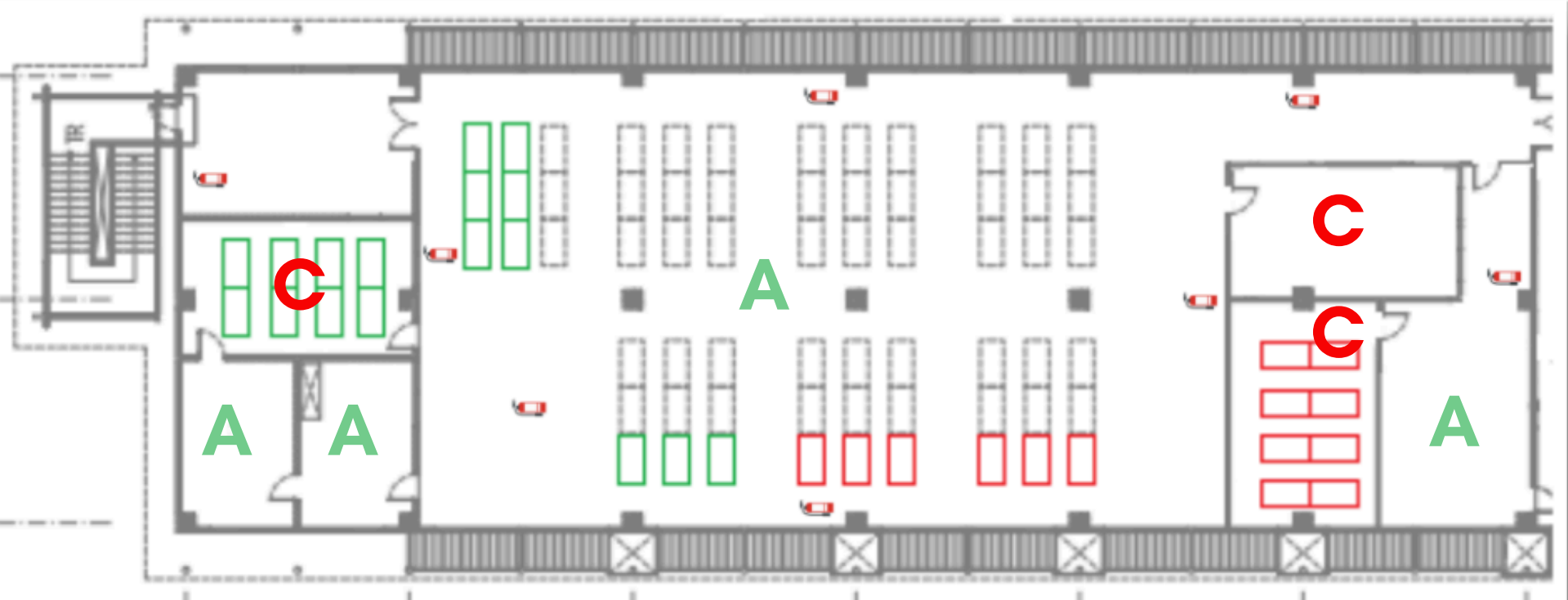

Sirkulasi Udara Gedung C Lantai 1

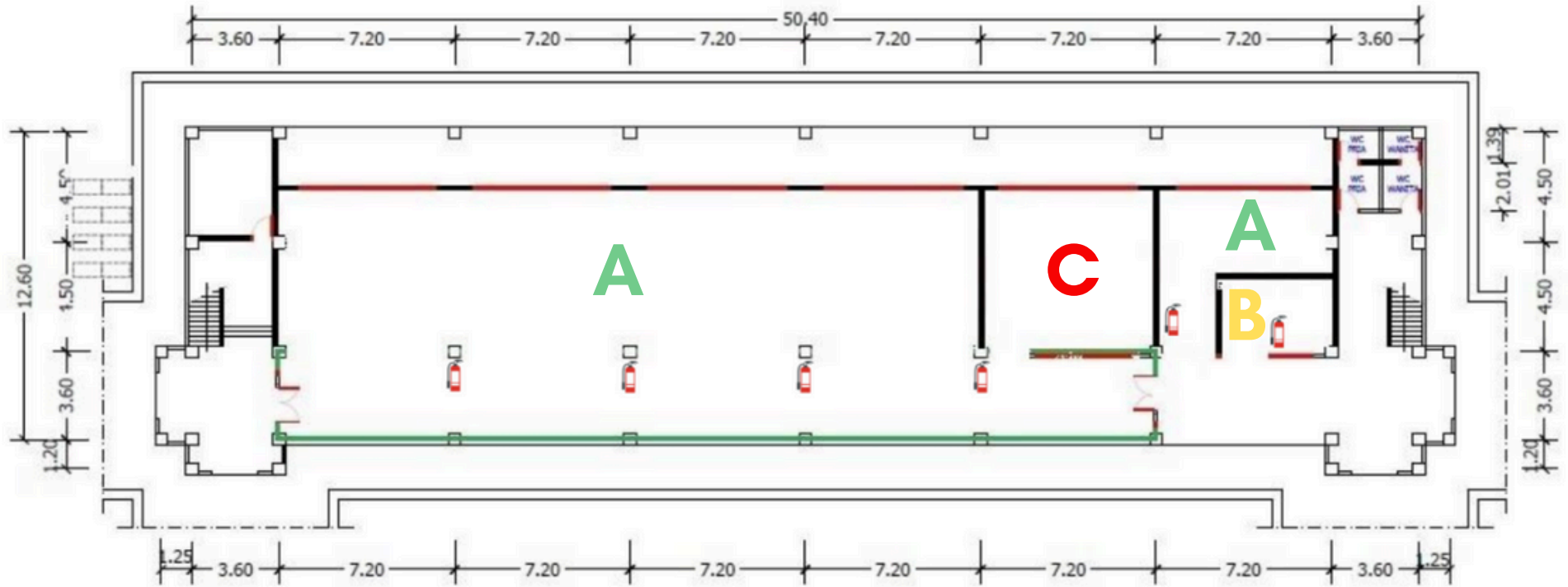



Lampiran

Format Laporan

MODUL XX

Judul

Hari, tgl, waktu praktikum

Kamis, 3 Maret 2022

Pukul 07.30 - 09.00

Nama :
NIM :
Sesi :
Asisten : Nama dan NIM asisten praktikum

I. KONDISI LAB

KONDISI/WAKTU	AWAL	AKHIR
Temperatur	$(28 \pm 0.5) \text{ C}$	$(29 \pm 0.5) \text{ C}$
Kelembapan	$(80 \pm 0.5) \%$	$(81 \pm 0.5) \%$
Tekanan	$(695.45 \pm 0.025) \text{ mmHg}$	$(696.15 \pm 0.025) \text{ mmHg}$

II. TUJUAN

Jangan tulis persis sama dengan yang tertera pada modul, tulis dengan kalimat sendiri. Sesuaikan dengan tujuan yang akan dicapai pada praktikum.

III. ALAT DAN BAHAN

Sesuaikan dengan alat dan bahan yang tersedia saat praktikum.

IV. TEORI SINGKAT

Maksimal setengah halaman. Berisi teori paling mendasar dan persamaan utama yang berkaitan dengan materi praktikum.

V. DATA DAN PENGOLAHAN

Tabulasikan data dalam bentuk table (akan diberi arahan oleh asisten). Jangan lupa untuk mencantumkan satuan yang tepat dan ketidakpastian pengukuran.

Pengolahan data sebaiknya ditabulasikan dalam bentuk table (akan diberi arahan oleh asisten). Bila perlu menggambar grafik, dapat langsung digambar pada buku jurnal (tidak perlu menggunakan kertas millimeter blok). Bila perlu menurunkan persamaan, silakan diturunkan pada pengolahan data.

VI. ANALISIS / PEMBAHASAN

Format penulisan analisis atau pembahasan adalah paragraph. Tidak diperkenankan menulis dalam format poin per poin. Isi analisis tidak boleh hanya menyalahkan alat. Untuk bahan analisis, sebagian akan diberi arahan oleh asisten.

VII. SIMPULAN

Bagian ini secara umum menjawab tujuan. Format penulisan boleh menggunakan poin per poin.

Format Tugas Pendahuluan

Nama :
NIM :
Kelas / Sesi :
Kode Soal :

Tugas Pendahuluan
Modul XX
Judul Modul

Soal :

1. Apa yang dimaksud dengan
2. Tuliskan makna fisis dari
3. Sebuah bandul berosilasi dengan Hitung nilai
4. Apa aplikasi dari modul ini di fakultas Anda?
5. Buatlah diagram alir percobaan pada modul kali ini!

Jawaban

1. Lorem ipsum dolor sit amet
2. Consectetur adipiscing elit. In faucibus
- 3.
- 4.
- 5.

Hal-Hal Tidak Diperbolehkan



Adaptasi Kebiasaan Baru



Cara Memakai Masker Yang Benar

KEMENTERIAN KESEHATAN REPUBLIK INDONESIA **GERMAS**
Gerdian Masyarakat Hidup Sehat

CARA MEMAKAI MASKER YANG BENAR

1. Menutup mulut, hidung & dagu Anda. **Pastikan bagian masker yang berwarna berada di sebelah depan**

2. Tekan bagian atas masker supaya mengikuti bentuk hidung Anda, & tarik ke belakang di bagian bawah dagu

3. Lepas masker yang telah digunakan **dengan hanya memegang tali**, dan langsung buang ke tempat sampah tertutup

4. Cuci tangan pakai sabun setelah membuang masker yang telah digunakan ke tempat sampah

5. Biar bersih, **ganti masker Anda secara rutin** apabila kotor atau basah

SEMUA WAJIB PAKAI MASKER

Cara Memakai Masker Rangkap

Cara Memakai Masker Rangkap

Yang dimaksud dengan anjuran “mengenakan masker dobel” ialah mengenakan **masker medis yang ditimpa dengan masker kain.**



*Pastikan kamu tidak kesulitan bernafas dan dapat melihat dengan baik.

**Penggunaan dua rangkap medis sekali pakai tidak mempengaruhi dalam meningkatkan kinerja masker.

Etika Batuk dan Bersin



ETIKA BATUK & BERSIN



Tutup hidung dan mulut dengan tissue saat batuk atau bersin.

ATAU

Tutup hidung dan mulut dengan lengan bukan telapak tangan saat batuk atau bersin.

Gunakan masker yang menutup hidung dan mulut.

Buanglah tissue setelah digunakan ke tempat sampah.

Cuci tangan segera dengan air yang mengalir dan sabun.

ATAU

Bersihkan tangan dengan alkohol hand rub

Cara Mencuci Tangan

Laboratorium Fisika Dasar
FMIPA - ITB

Cuci Tangan Pakai Sabun dengan air mengalir

6 LANGKAH MENCUCI TANGAN



1. Basahi tangan, gosok sabun pada telapak tangan kemudian usap dan gosok kedua telapak tangan secara lembut dengan arah memutar.
2. Usap dan gosok juga kedua punggung tangan secara bergantian.
3. Gosok sela-sela jari tangan hingga bersih.
4. Bersihkan ujung jari secara bergantian dengan posisi saling mengunci.
5. Gosok dan putar kedua ibu jari secara bergantian.
6. Letakan ujung jari ke telapak tangan kemudian gosok perlahan. Bilas dengan air bersih dan keringkan.

Cara Menggunakan Hand Sanitizer

Laboratorium Fisika Dasar
FMIPA - ITB



Cara Menggunakan Hand Sanitizer



- 

1 Teteskan hand sanitizer pada telapak tangan
- 

2 Gosok tangan bersama, telapak tangan ke telapak tangan dan punggung masing-masing tangan.
- 

3 Gosok ujung tangan dengan telapak tangan lainnya
- 

4 Ratakan ke semua permukaan sampai tangan kering. Sekitar 20 detik



**HAND SANITIZER
HERE**



Find us online



WEBSITE
lfd.itb.ac.id



EMAIL & CHAT TEAMS
lfd@office.itb.ac.id



INSTAGRAM
[@labfidas.itb](https://www.instagram.com/labfidas.itb)



YOUTUBE
Laboratorium Fisika Dasar ITB



TWITTER
[@lfd_itb](https://twitter.com/lfd_itb)